



*...abbiamo molte cose
da dirVi in termini
di servizi...*

TELEDIF ITALIA S.R.L.

Strada della Pronda 66/8 bis - 10142 TORINO

Tel.: 011.70.70.707 Fax: 011.70.70.233

Web: www.teledif.it E-mail: teledif@teledif.it



Azienda certificata UNI EN ISO 9001:2000 Cert. n° ER/ES-1072/2002



UniCo ICT 2

Sistema di:

Interfaccia cito-telefonica universale

Per interno analogico di centralini

Comando dispositivi a distanza

Attivazione di relè tramite telefono da remoto

Diffusione audio per grandi ambienti

Comunicazione tramite telefono ad altoparlanti e/o trombe

Manuale di istruzioni

Ver. SW 3.X

Ed. 06 del 01/03/10

VI RINGRAZIAMO PER AVER SCELTO UN PRODOTTO TELEDIF ITALIA

Per ottenere il massimo delle prestazioni e per mettere in grado di utilizzare le caratteristiche e le funzioni del sistema UNICO ICT 2 nel modo migliore, leggere attentamente questo manuale e tenerlo sempre a portata di mano per ogni eventuale consultazione.

UNICO ICT 2 è un'interfaccia cito-telefonica progettata per collegare un terminale citofonico interno di tipo analogico a 4 o 5 fili o il posto viva voce esterno alla rete telefonica pubblica o ad una linea interna di un centralino, consentendo così di rispondere alla chiamata citofonica da un telefono.

UNICO ICT 2 è bidirezionale perciò consente di effettuare una chiamata telefonica verso il citofono.

UNICO ICT 2 è provvisto di due utili funzioni relè azionabili da telefono per comandare da remoto eventuali apri porta.

UNICO ICT 2 risponde alle norme: Direttiva 95/16/CE, EN 50082, norme EN 50082, EN5002, EN 41003, EN 60950

Le principali caratteristiche del UNICO ICT 2 sono:

- Funzionamento bidirezionale
- Volumi IN / OUT modificabili tramite trimmer
- 2 Relè attivabili in modo indipendente: per tutta la durata del tono DTMF oppure per un tempo programmabile
- Programmazione via remoto con supporto audio (beep) di programmazione corretta o errata
- 3 numeri telefonici

SPECIFICHE TECNICHE

Alimentazione:	Da 12 a 16 Vcc
Assorbimento massimo:	100 mA
Assorbimento minimo (a riposo):	20 mA
Dimensioni (senza antenna e connettori):	168 (L) x 108 (H) x 28 (P) mm
Peso:	200 g circa
Temperatura funzionamento:	Da + 1°C a + 40°C
Temperatura immagazzinamento:	Da - 20°C a + 40°C
Umidità funzionamento e immagazzinamento	Da 20% a 80%

INDICE

- A	QUICK START	PAG. 3
- B	MAPPA DEI COMPONENTI	PAG. 4
- C	FUNZIONAMENTO	PAG. 5
- C.1	CHIAMATA DA CITOFONO	PAG. 5
- C.2	RISPOSTA ALLA CHIAMATA DA CITOFONO	PAG. 5
- C.3	CHIAMATA TELEFONICA VERSO UNICO ICT 2	PAG. 5
- C.4	CHIUSURA COLLOGAMENTO	PAG. 5
- C.5	CODICI DI TELECONTROLLO	PAG. 6
- D	PROGRAMMAZIONE	PAG. 6
D.1	IMPOSTAZIONI DI SISTEMA	PAG. 7
D.2	RELÈ	PAG. 8
D.3	NUMERI TELEFONICI	PAG. 8
- E	COLLEGAMENTI	PAG. 9
- F	SEGNALI DI PARTENZA	PAG. 13
- G	FAQ: SUGGERIMENTI E RISOLUZIONI PROBLEMI	PAG. 14
- GARANZIA		PAG. 15

SMALTIMENTO

Il prodotto UNICO ICT 2 non rientra nei normali RSU (Rifiuti Solidi Urbani) in quanto è composto prevalentemente da componenti elettronici. Il simbolo del bidone con le ruote segnato da una croce indica che lo smaltimento dovrà avvenire tramite strutture autorizzate secondo quanto previsto dal D.L. 151 del 25 Luglio 2005. Uno smaltimento improprio dell'apparecchiatura o parte di essa può causare effetti dannosi alla salute umana ed all'ambiente.



ROHS

Il circuito elettronico UNICO ICT 2 è stato progettato e assemblato in conformità a quanto previsto dalla normativa 2002/CE (RoHS)



CONFORMITÀ

Teledif Italia dichiara che il dispositivo è conforme alle direttive applicabili dal consiglio dell'unione europea in materia di compatibilità elettromagnetica, Direttiva 89/336 CEE e di sicurezza elettrica per le apparecchiature in bassa tensione, Direttiva 73/23 CEE, e loro successive modifiche, Direttiva 93/68 CEE. La conformità del prodotto è espressa dalla marcatura "CE".



PRECAUZIONI D'USO

Prima di effettuare qualunque operazione di pulizia o manutenzione, scollegare l'apparecchio dalla rete di alimentazione elettrica e da ogni altra connessione.

Non mettere a contatto con liquidi e non usare prodotti spray o solventi per la pulizia dell'apparecchio.

Utilizzare e/o conservare il prodotto in condizioni di temperatura e umidità indicati (vedi pag. 2).

Alimentare il prodotto con le tensioni di alimentazioni riportate sul presente manuale.

Per eventuali riparazioni rivolgersi al fornitore o al centro di assistenza Teledif Italia.

GARANZIA

Teledif Italia garantisce il sistema UNICO ICT 2 esente da difetti di fabbricazione per 2 (due) anni dalla data di acquisto.

La data di acquisto risulterà dalla ricevuta fiscale o dalla fattura.

Durante il periodo di garanzia l'apparecchiatura verrà sostituita o riparata gratuitamente franco i laboratori Teledif Italia di Torino.

Il costo del trasporto per e da il laboratorio Teledif Italia è sempre a carico del cliente.

L'apparecchiatura da riparare in garanzia, dovrà pervenire alla Teledif Italia nel suo imballo originale e sempre accompagnata da copia del documento di acquisto.

La mancata osservanza delle istruzioni per l'uso, l'impiego di alimentazione diversa da quella indicata, il montaggio di parti non originali, le riparazioni effettuate da terzi non autorizzati, l'alterazione o l'asportazione del numero di matricola e le eventuali manomissioni, rendono nulla la garanzia.

Nulla sarà dovuto all'acquirente per il tempo di inoperosità dell'apparecchio, né Egli potrà pretendere risarcimenti od indennizzi di spese per danni diretti od indiretti derivanti dall'uso dell'apparecchio.

Per ogni problema si consiglia comunque di rivolgersi preventivamente all'installatore od al negozio dove è stato acquistato l'apparecchio.

Per qualsiasi controversia sarà competente il foro di Torino.

G) FAQ: SUGGERIMENTI E RISOLUZIONE PROBLEMI

PROBLEMA	POSSIBILE CAUSA	POSSIBILE SOLUZIONE
Dopo aver eseguito il collegamento col citofono, non c'è fonia	Collegamenti errati o volume bassi	<ol style="list-style-type: none"> Invertire i due fili di fonia Controllare i volumi agendo sui trimmer R1 e R2 Regolare i volumi del posto esterno amplificato Verificare la corretta esecuzione del cablaggio
Quando si entra in comunicazione, il citofono innesca	Volumi troppo alti	Regolare accuratamente i volumi del posto esterno e/o dell'UNICO ICT 2
Dopo aver eseguito il collegamento col citofono, è presente fonia solo in un senso	Impedenza audio non corretta	Inserire due resistenze da 470 Ohm 1/2 Watt: una tra il contatto Jb1 e Jb2 e l'altra tra il contatto Jb1 e Jb3 dell'UNICO ICT 2
Il led verde di alimentazione è spento	Alimentatore guasto o non idoneo	Controllare che l'alimentatore sia da 12Vcc e almeno 300 mA
A seguito di una chiamata dal citofono, non squilla nessun telefono	Numeri non programmati o errati sull'UNICO ICT 2	<ol style="list-style-type: none"> Programmare il/i numero/i telefonico/i con i parametri 81, 82, 83. Controllare se l'interfaccia è attiva Controllare la programmazione del centralino
Le cifre 1 e 2 non attivano i rispettivi relè	Non vengono inviati i toni DTMF	Assicurarsi che il telefono che si sta utilizzando sia in grado di generare i toni DTMF
UNICO ICT 2 se collegato ad un citofono Terraneo, eroga una fonia molto bassa in entrambi i sensi	Impedenza audio non corretta	Inserire due resistenze da 470 Ohm 1/2 Watt: una tra il contatto Jb1 e Jb2 e l'altra tra il contatto Jb1 e Jb3 dell'UNICO ICT 2
A volte l'interfaccia genera una chiamata telefonica senza che sia stata generata una bussata citofonica	Sono presenti disturbi elettromagnetici (esempio accensioni di motori, luci al neon, ecc.)	Collegare una resistenza da 1,2 KOhm tra il contatto Jb1 e Jb4

A) QUICK START

Per installare velocemente il UNICO ICT 2, eseguire la seguente procedura:

- Collegare la linea telefonica urbana o interno di centralino (Ja)
- Connettere il pulsante di chiamata di allarme (Jb1 e Jb4)
- Collegare l'audio del posto esterno (Jb2 e Jb3)
- Alimentare l'UNICO ICT 2 con alimentatore da 12Vcc/500mA (JcA e JcB). Non è necessaria una particolare polarità.
- Programmare almeno un numero telefonico:
 - Chiamare il numero telefonico dove è collegato l'UNICO ICT 2
 - Alla risposta del sistema entrare in programmazione premendo il cancelletto (#)
 - Comporre il codice: 21 81 * numero telefonico *
 - Attendere 1 beep di conferma
 - Uscire dalla programmazione premendo cancelletto (#)
 - Chiudere la telefonata premendo il tasto 9
 - Riagganciare
- Da ora in poi, ad ogni chiamata citofonica (pressione del tasto citofonico), il sistema UNICO ICT 2 impegna la sua linea e chiama il numero programmato

B) MAPPA DEI COMPONENTI

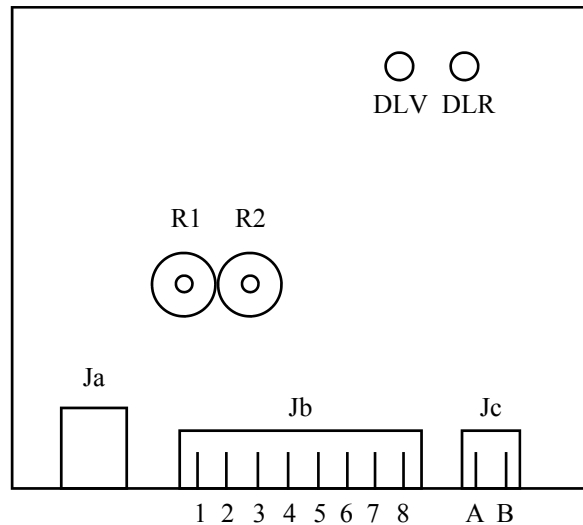

DLV Diode led verde (interfaccia in chiamata)
 DLR Diode led rosso (interfaccia operativa)
 R1 Volume in uscita (da telefono verso posto esterno):
aumenta in senso orario, diminuisce in senso antiorario
 R2 Volume in entrata (da citofono verso telefono):
aumenta in senso antiorario, diminuisce in senso orario
 Ja Ingresso interno analogico del centralino
 JcA - JcB Alimentazione 12 Vcc 500mA
 (non è necessaria una particolare polarità)

Jb1 Comune citofono
 Jb2 Ingresso (verso telefono)
 Jb3 Uscita (verso citofono)
 Jb4 Chiamata citofono
 Jb5 N.A. Relè 1
 Jb6 Comune Relè 1
 Jb7 N.A. Relè 2
 Jb8 Comune Relè 2

F) SEGNALE DI PARTENZA

UNICO ICT 2 (SW 3) è in grado di iniziare la procedura di chiamata telefonica quando tra i contatti Jb1 e Jb4 è presente una tensione:

1. Continua
2. Alternata
3. Alternata sovrapposta ad una continua

Quindi se è necessario far partire una chiamata telefonica a seguito di una chiusura di un contatto è sufficiente far richiudere la tensione di alimentazione dell'Unico ICT 2 sul contatto Jb4 come nella figura qui sotto.

Esempio di collegamento per realizzare la partenza della chiamata telefonica tramite un contatto ausiliario

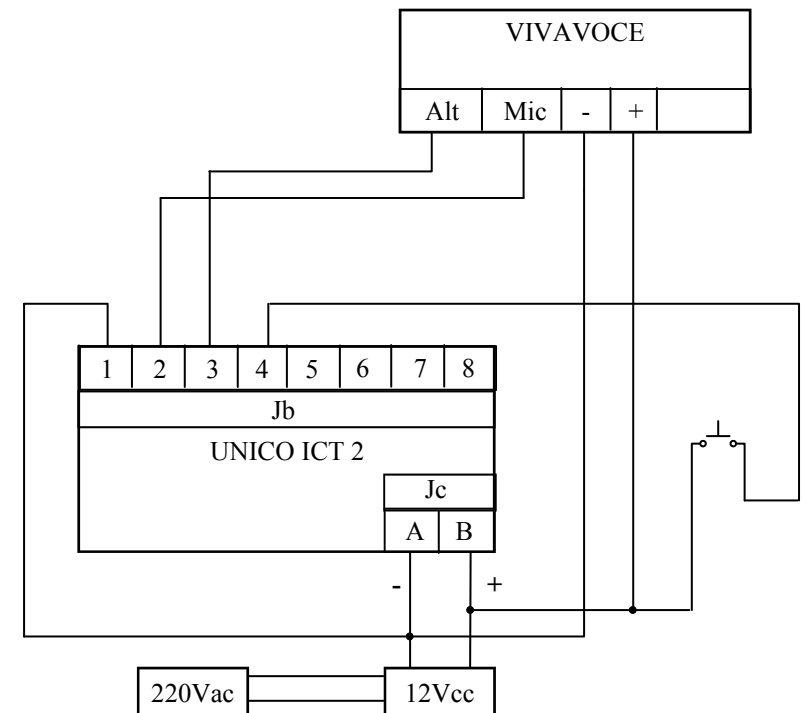

N.B. I contatti dei relè 1 e 2 hanno una portata di 2,5A / 24 Vdc

ESEMPIO AMPLIFICATORE AUDIO - UNICO ICT 2

Diffusione audio per grandi ambienti

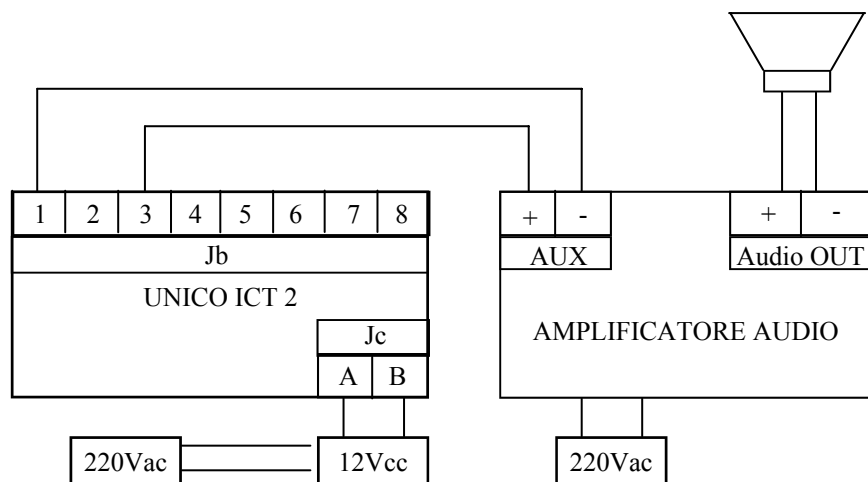

ESEMPIO CALDAIA - UNICO ICT 2

Comando dispositivi a distanza

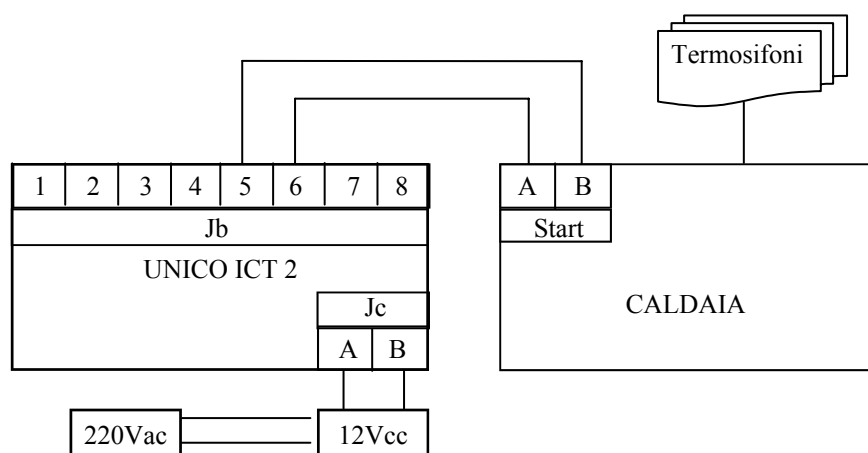

C) FUNZIONAMENTO

C.1) Chiamata da citofono

L'utente che si trova al citofono invia una chiamata premendo l'apposito pulsante e UNICO ICT 2 avvia la procedura di chiamata selezionando il primo numero memorizzato. Se il numero risulta occupato o non risponde o non invia la conferma di risposta (comando "5") entro un tempo programmabile (parametro 05), UNICO ICT 2 seleziona un secondo ed un terzo numero, ripetendo, se necessario, il ciclo delle selezioni come da programma.

C.2) Risposta alla chiamata da citofono

Quando l'utente telefonico chiamato risponde, sente in cornetta, con cadenza regolare, un tono di annuncio finché non invia a UNICO ICT 2 il comando "5" (cifra 5) che permette di attivare la conversazione con il posto citofonico esterno. Se UNICO ICT 2 non riceve il comando "5" entro il tempo programmato nel parametro "05", considera la chiamata non a buon fine e prosegue con le altre selezioni.

L'invio del comando "5" attiva la comunicazione vocale con il posto citofonico esterno per il tempo programmato nel parametro "06", lo scadere del tempo di comunicazione viene segnalato con l'invio di brevi toni, la ridigitazione della cifra "5" entro i successivi 10 secondi ricarica il timeout.

Nel corso della connessione sono possibili inoltre le seguenti funzioni inviando dal telefono comandi DTMF: l'attivazione dei relè 1 e 2 (cifra 1 e 2) e chiusura della chiamata telefonica (cifra 9)

*PER MOTIVI DI SICUREZZA QUANDO LA CHIAMATA PROVIENE DAL CITOFONO
NON E' POSSIBILE LA FUNZIONE DI PROGRAMMAZIONE*

C.3) Chiamata da linea telefonica verso l'interfaccia UNICO ICT 2

UNICO ICT 2 risponde dopo il numero di squilli programmato (parametro 02) ed invia in linea la cadenza del tono di annuncio. In tale condizione, se il parametro "01" ha valore "1", il canale fonico con il citofono è inattivo e per attivarlo occorre inviare il comando "5"; se invece il parametro "01" ha valore "2", l'audio verso il citofono è già attivato.

Il citofono, una volta attivato, rimane attivo per le funzioni di programmazione e ritorna a riposo solo nel caso in cui si termina la chiamata telefonica (riaggancio o invio della cifra 9).

Durante la connessione UNICO ICT 2 riconosce dei comandi inviati tramite cifre DTMF ed attiva, alla loro ricezione, la funzione corrispondente come per la chiamata da citofono.

C.4) Chiusura del collegamento

UNICO ICT 2 ritorna a riposo nei seguenti casi:

- Dopo il riconoscimento della cifra 9,
- Al riconoscimento del segnale di disconnessione o occupato da parte della linea telefonica
- Allo scadere del tempo programmato nel parametro "06" senza aver ricevuto il comando "5".

C.5) Codici di TELECONTROLLO

CODICI DI TELECONTROLLO		
FUNZIONE	CODICE	AZIONI DEL UNICO ICT 2
Comanda Relè 1	1	Comanda il relè 1 seguendo le programmazioni impostate dal parametro "70"
Comanda Relè 2	2	Comanda il relè 2 seguendo le programmazioni impostate dal parametro "71"
a. Abilitazione conversazione b. Conferma accettazione chiamata c. Ricarica "Timeout di comunicazione"	5	a. Apre audio con il citofono b. Considera la chiamata a buon fine c. Ricarica il tempo di comunicazione
Chiusura chiamata telefonica	9	Abbatte la telefonata e chiude l'audio verso il citofono

D) PROGRAMMAZIONE

La programmazione permette di scrivere i parametri del sistema e segue la seguente sintassi:

Per scrivere:
CODICE DI SCRITTURA (21) + PARAMETRO + ASTERISCO (*) + VALORE + ASTERISCO (*)

CODICI PER LA PROGRAMMAZIONE		
FUNZIONE	CODICE	AZIONI DEL UNICO ICT 2
Ingresso in programmazione	#	Richiede codici di PROGRAMMAZIONE
Uscita dalla programmazione		Richiede i codici dei TELECONTROLLI
Codice di SCRITTURA	21	Scrive un valore in un parametro

Per impostare una programmazione da telefono:

1. Da un telefono remoto accedere al sistema
2. Digitare il carattere # (cancellito)
 - ◊ Attendere il beep di conferma
3. Digitare i codici di programmazione con i relativi parametri secondo la sintassi sopra descritta
 - ◊ Ad ogni programmazione corretta il sistema risponde con 1 beep
 - ◊ Ad ogni programmazione errata, non riconosciuta o non possibile, il sistema risponde con 3 beep acuti
4. Per uscire dalla programmazione riagganciare o digitare il tasto # (cancellito)

Esempio 1:

#2101*2*2107*3*

Dove:

- "#" permette di accedere alla programmazione
- "21" è il codice di scrittura
- "01" è il parametro interessato
- "2" è il nuovo valore del parametro da modificare
- "21" è il codice di scrittura
- "07" è il parametro interessato
- "3" è il nuovo valore del parametro da modificare

ESEMPIO COMELIT - UNICO ICT 2

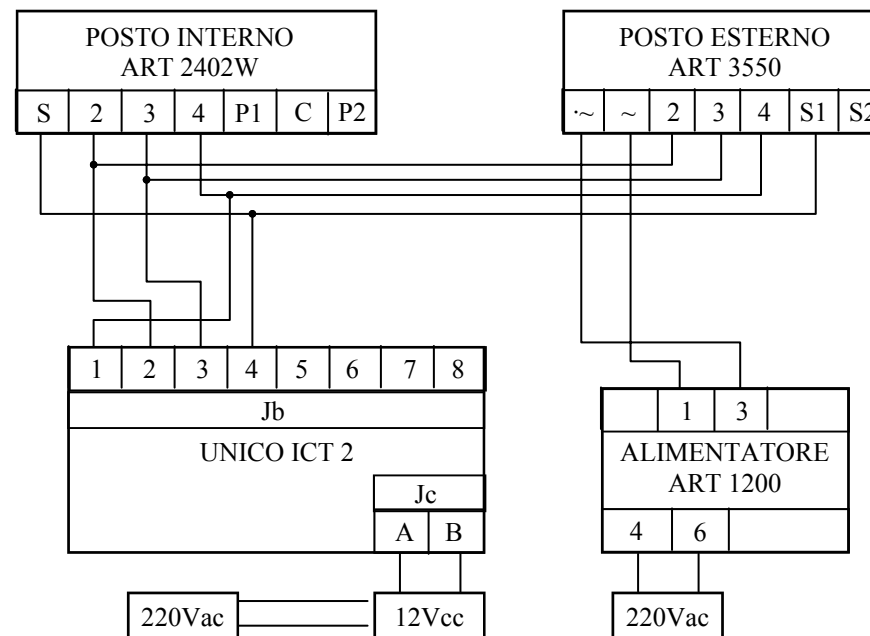

ESEMPIO ELVOX - UNICO ICT 2

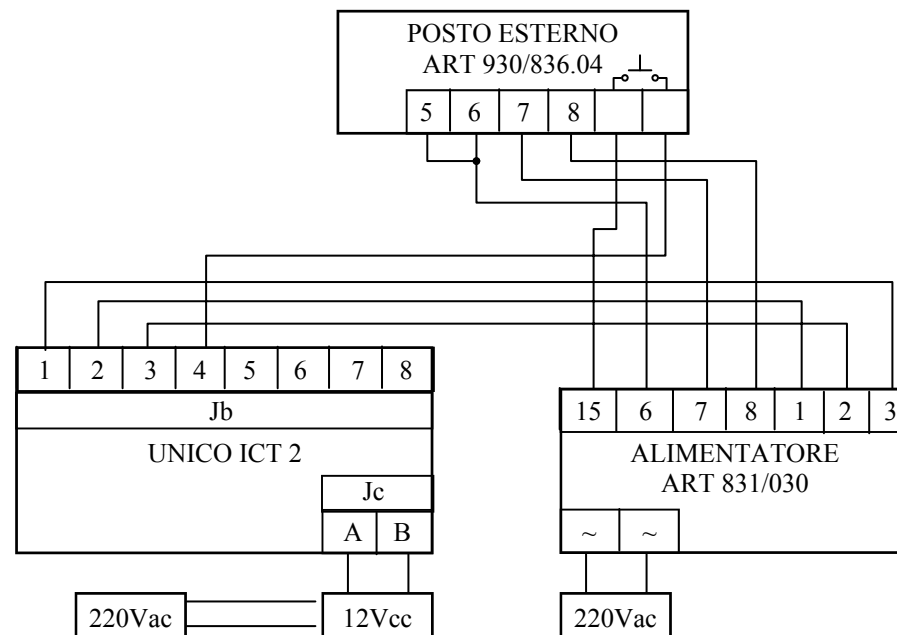

ESEMPIO TERRANEO - UNICO ICT 2

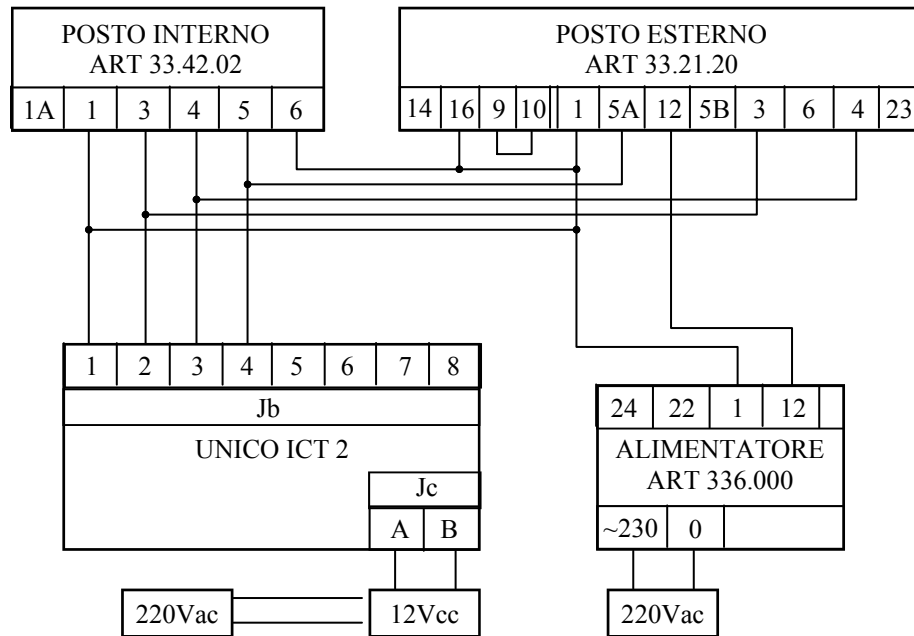

ESEMPIO BPT - UNICO ICT 2

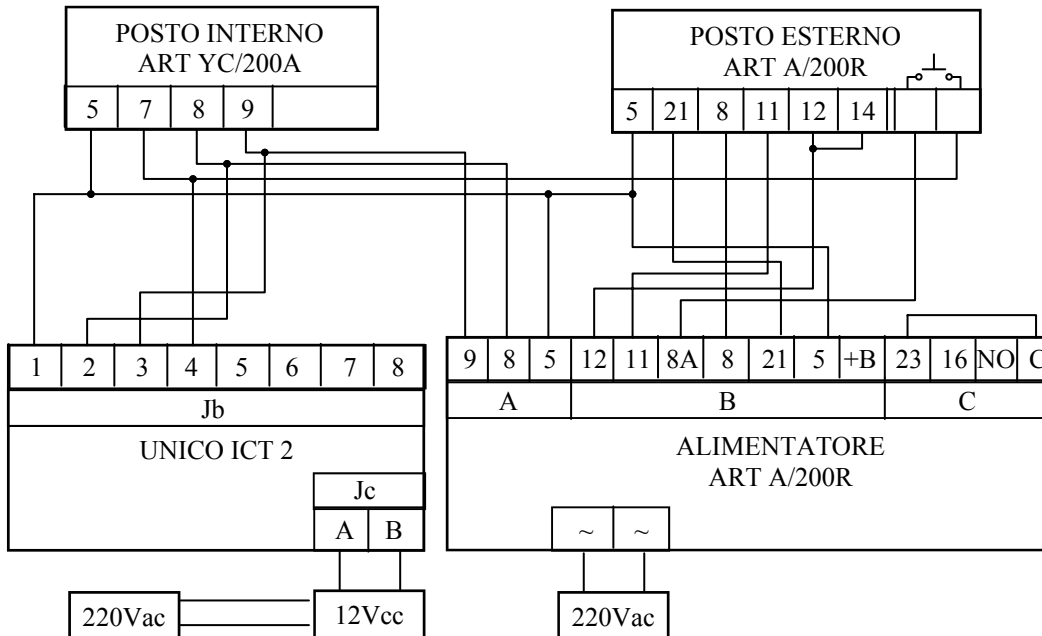

D.1) IMPOSTAZIONI DI SISTEMA

PAR	VALORE	DEFAULT	FUNZIONE	NOTE
00	00	-	Reset programmazione	Ripristina tutti i parametri ai valori di default e cancella tutti i numeri di telefono Quindi: Codice di reset = 21 00 * 00 *
01	Da 1 a 2	1	Modo di funzionamento	1 = Il telefono entra comunicazione col citofono premendo il tasto 5 2 = Il telefono entra in comunicazione col citofono automaticamente alla risposta del sistema senza premere il tasto 5
02	Da 1 a 9	1	Numero squilli per la risposta ad una chiamata entrante	
03	Da 1 a 7	6	Tempo minimo di pressione tasto citofonico necessario per inviare la chiamata	Da 1 a 4 = Tempo in secondi. 5 = 100 millisecondi 6 = 200 millisecondi 7 = 500 millisecondi
04	Da 1 a 9	2	Attesa prima della selezione	Espresso in SECONDI Tempo che intercorre tra l'impegno della linea e l'inizio della selezione del numero telefonico
05	Da 1 a 9	4	Tempo attesa conferma con il tasto 5	Espresso in DECINE DI SECONDI Esempio: 4 = 40 secondi Tempo che intercorre tra la fine della composizione del numero telefonico e la pressione del tasto 5. (Ignorato se parametro 01 ha un valore diverso da 1)
06	Da 1 a 9	2	Tempo di comunicazione	Espresso in MINUTI Tempo che intercorre tra ogni pressione del tasto 5 e la disconnessione
07	Da 1 a 9	1	Numeri di cicli di chiamata	Numero di volte che vengono chiamati i numeri programmati nei parametri 81, 82 e 83 (Ignorato se parametro 01 ha un valore diverso da 1)

D.2) RELÈ

PAR	VALORE	DEFAULT	FUNZIONE	NOTE
21	Da 0 a 7	1	Relè 1	0 = Attiva relè per la durata del tono DTMF Da 1 a 3: Durata attrazione da 1 a 3 secondi. Esempio: Programmando "21*3*", quando viene attivato il relè 1, rimane chiuso per 3 secondi
22	Da 0 a 7	1	Relè 2	4 = Il relè si attiva per 1 secondo al riconoscimento della bussata citofonica 5 = Il relè si attiva all'impegno linea e disattiva al disimpegno 6 = Il relè si attiva con la cadenza della chiamata telefonica in ingresso 7 = Attrazione del relè in modo "passo-passo": ogni pressione del rispettivo tasto causa il cambio di stato precedente del suo contatto (aperto o chiuso)

D.3) NUMERI TELEFONICI

L'UNICO ICT 2 possiede una rubrica telefonica dove risiedono i numeri telefonici che il sistema chiama in caso di bussata citofonica.

Se si vuole cancellare un numero telefonico è sufficiente impostare una programmazione di scrittura indicando il "parametro" ma senza il campo del "valore".

PAR	VALORE	FUNZIONE	NOTE
81	Numero fino a 24 cifre	1° numero telefonico	Per cancellare il numero non inserire il valore del parametro. Esempio: 81** cancella 1° numero telefonico.
82	Numero fino a 24 cifre	2° numero telefonico	Il # (cancellito) equivale alla pausa di 1 secondo e viene conteggiata come cifra. Esempio: 81*0###0117070707*
83	Numero fino a 24 cifre	3° numero telefonico	Il numero memorizzato ha 14 cifre; il sistema, dopo aver impegnato la linea compone lo 0 (zero), attende 3 secondi e poi il numero 0117070707.

E) COLLEGAMENTI

UNICO ICT 2 è un'interfaccia cito-telefonica universale; è pertanto possibile collegarla a quasi tutti i citofoni analogici a 4 o 5 fili.

UNICO ICT 2 può essere anche utilizzato come sistema di diffusione messaggi per grandi ambienti utilizzando l'uscita altoparlante e mandando il segnale audio ad un amplificatore esterno (contatti Jb1 e Jb3 dell'UNICO ICT 2).

Il connettore estraibile a 8 poli consente una facile connessione sia del posto citofonico che dei due relè.

La connessione all'interno del centralino avviene attraverso un plug telefonico RJ11 (i due contatti centrali).

La connesse all'alimentatore 12 Vcc 500mA (non in dotazione) avviene attraverso il connettore estraibile a 2 vie. Non è necessario rispettare una determinata polarità: il sistema verrà alimentato in modo corretto in qualsiasi caso.

Vengono di seguito riportati esempi di schemi di collegamento dei principali citofoni in commercio con i relativi alimentatori e posti interni.

ESEMPIO URMET - UNICO ICT 2

