

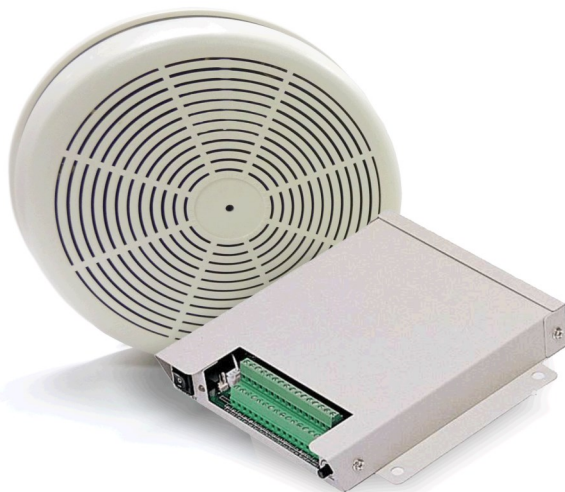

# ARA N100



Sintesi Vocale Digitale  
per Impianti Elevatori  
TLF 16724

## Guida Utente

Edizione 01 del 15/12/2014

# VI RINGRAZIAMO PER AVER SCELTO UN PRODOTTO TELEDIF ITALIA

Per ottenere il massimo delle prestazioni e per utilizzare le caratteristiche e le funzioni delle Sintesi Vocali Digitali ARA N nel modo migliore, leggere attentamente questo manuale e tenerlo sempre a portata di mano per ogni eventuale consultazione.

## INDICE

- A	INTRODUZIONE _____	PAG. 3
- B.1	ATTRIBUTI DEGLI INGRESSI _____	PAG. 3
- B.2	MODALITA' DI FUNZIONAMENTO _____	PAG. 3
- C	REGISTRAZIONE E RICONFIGURAZIONE _____	PAG. 4
- D	CONFIGURAZIONE E COLLEGAMENTI _____	PAG. 5
- E 1	ESEMPIO DI CONFIGURAZIONE MISTA _____	PAG. 6
- /	GARANZIA _____	PAG. 7

## CARATTERISTICHE GENERALI ED ELETTRICHE

- <b>PIN per segnali in ingresso:</b> 24 (isolati con foto accoppiatore)
- <b>Tempo di attivazione:</b> 80 ms
- <b>Formato Messaggi:</b> PCM WAV 8 bit, (8, 11, 16, 22, 24, 32) KHz
- <b>Memoria:</b> FLASH Memory da 64 MB
- <b>Durata massima dei messaggi a 8 KHz:</b> 17 min
- <b>Messaggi Erogabili:</b> 24 in modalità singola diretta; 255 in modalità parallela o seriale
- <b>Programmazione:</b> automatica con Scheda SD
- <b>Amplificatore audio in uscita:</b> 3 Watt, Ro 4 ohm
- <b>Regolazione del Volume:</b> Si con manopola esterna
- <b>Attenuazione del Volume:</b> Si (input EVC)
- <b>Alimentazione:</b> 12-36Vcc, 800 mA
- <b>Assorbimento massimo:</b> 90 mA a 24V
- <b>Temperatura di funzionamento:</b> da 0°C a 70°C
- <b>Dimensioni (L x L x A):</b> 199 x 190 x 35 mm
<b>Modalità di funzionamento:</b> Seriale oppure Singola, Binaria / Gray / BCD (con o senza trigger); MISTA: Binaria con o senza trigger più singola (con priorità degli input singoli)

## A. INTRODUZIONE

La sintesi vocale della serie ARA-N è un modulo digitale che memorizza i file vocali in EPROM/Flash ROM, tale tecnologia rende facile la registrazione e sicura la conservazione dei dati.

La tecnologia utilizzata fa economia di memoria consentendo registrazioni di lunghi file audio ed in grandi quantità.

Il sistema ARA-N100 viene fornito pre-configurato e registrato secondo le specifiche richieste: tipo di funzionamento, messaggi, lingua.

Eventuali aggiornamenti e modifiche sono possibili attraverso una SD card che riconfigura il sistema in modo completamente automatico.

## B.1 ATTRIBUTI DEGLI INGRESSI

ARA-N100 ha 24 pin di ingresso per i messaggi, 4 per l'alimentazione e l'altoparlante, 1 (EVC) per la riduzione del volume, 1 RX e 1 busy per la porta seriale.

Ciascun pin messaggi può essere impostato nei seguenti modi:

- 1) Livello di attivazione: **Alto** o **Basso**
- 2) Mantenimento attivazione: **Trattenuto** / **Rilascio**.  
Se "Trattenuto", il messaggio viene riprodotto finché permane lo stato di attivazione;  
se "Rilascio" il messaggio una volta attivato viene comunque riprodotto fino al termine.
- 3) Modalità di riproduzione: **Riattivabile** / **Non Riattivabile**  
In modalità "Riattivabile", al variare degli ingressi cambia immediatamente anche il messaggio in riproduzione.  
Nella modalità "Non Riattivabile" ciascun messaggio viene erogato sempre fino al termine.

## B.2 MODALITA' DI FUNZIONAMENTO

La sintesi vocale ARA N100 dispone di diverse modalità di funzionamento:

- 1) **Singolo**: a ciascun ingresso è associato un messaggio (X0-X23).
- 2) **Singolo circolare**: estende la modalità singola, in questo caso se vengono attivati più ingressi contemporaneamente i messaggi vengono riprodotti in sequenza, nell'ordine di peso da X0 a X23.
- 3) **Binario/BCD/Gray con segnale di riferimento**: X0-X7 come un codice binario ad 8 o 4 bit, X8 come segnale di Trigger.
- 4) **Binario/BCD/Gray senza segnale di riferimento**: X0-X7 come una codifica ad 8 bit o 4 bit senza segnale di trigger (il messaggio viene riprodotto al variare del codice).
- 5) **Seriale**, TX: TTL, RX: RS232 /TTL a 8 bit nessuna parità 1 bit di stop con comunicazione a 2400, 4800, 9600, 19200 bps. Questa modalità consente fino a 255 sequenze di messaggi.
- 6) **Mista**: Binario (X0-X7) con o senza trigger (X8) più singola (X9-X23 o X8-X23), con priorità degli input singoli.

## C. REGISTRAZIONE E RICONFIGURAZIONE

ARALIFT N-100 viene fornita pre-configurata, in base alle specifiche fornite dal cliente. I messaggi sono pre-registrati in modo professionale con la voce di speaker professioniste; su richiesta è possibile averli in doppia lingua (Italiano e Inglese) o registrati da speaker di madre lingua oppure con voce maschile.

Nel caso di necessità di aggiornamento dei file audio e/o delle configurazioni, basta essere muniti di una SD Card e di un personal computer con lettore di SD card.

Per aggiornare i file audio e/o la configurazione eseguire la seguente procedura:

- a. Caricare sulla SD Card i file audio e/o la configurazione che vi saranno forniti.
- b. Aprire il contenitore metallico del dispositivo, svitando le apposite viti, per accedere alla scheda elettronica e quindi allo slot SD (si raccomanda di non avvicinare oggetti metallici o liquidi al circuito).
- c. Collegare ARA-N100 ad un altoparlante e ad un alimentatore 12-36 Vcc seguendo le istruzioni di collegamento riportate alla pagina successiva del presente manuale.
- d. Accendere il dispositivo tramite l'interruttore posto lato collegamenti (Stand By)
- e. ARA-N100 emetterà un suono del tipo "Beep! Beep!" che sta a significare che è pronto a funzionare e la FLASH ROM è pronta a ricevere la nuova configurazione e/o emettere i suoni.
- f. Inserire la SD card, contenente i nuovi file e/o modalità di funzionamento, nel suo alloggiamento (vedi figura)
- g. Il sistema, riconosciuta l' SD Card, emetterà un Beep ed il led rosso sulla scheda inizierà a lampeggiare (ciò significa che la procedura di scarico dati ha avuto inizio)
- h. Quando, dopo alcuni secondi (il tempo dipende dalla grandezza del file), il sistema emetterà una serie di suoni continui e il led rosso smetterà di lampeggiare per rimanere acceso fisso, vorrà dire che la procedura di aggiornamento è stata completata con successo quindi si potrà rimuovere l' SD card, richiudere il sistema e cominciare ad utilizzarlo secondo la nuova procedura programmata.



### ATTENZIONE:

Durante l'aggiornamento della ROM si raccomanda di non rimuovere la SD Card e di non spegnere il dispositivo.

## D. CONFIGURAZIONE E COLLEGAMENTI

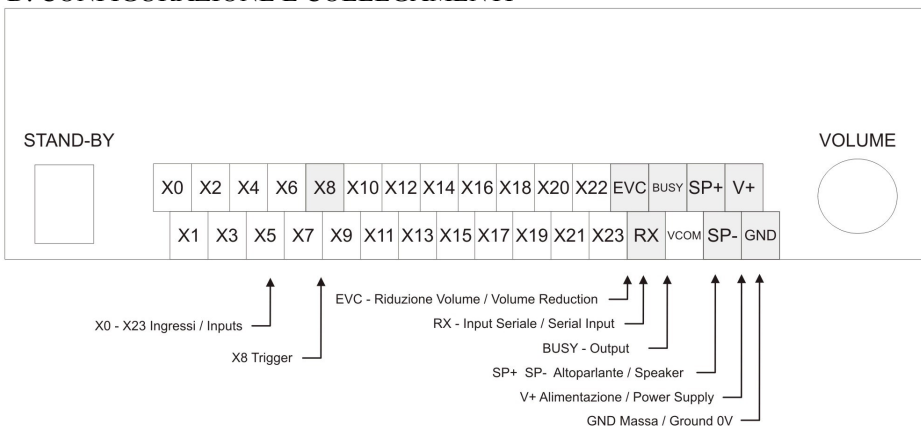

- **V+ / GND:** Alimentazione 12-36 Vcc, 800mA
- **SP + / SP - :** Altoparlante
- **EVC:** Attenuazione Volume
- **Livello dei segnali X0 / X23:** Basso (attivo a =0V.)
- **X8:** Segnale di Trigger

Per le Vostre note:

E.1. ESEMPIO DI CONFIGURAZIONE MODALITA' MISTA

X0 / X7: binario 14 fermate

X8: Trigger

X9 / X23: Segnali di servizio

ARA N100								Contenuto
X0	X1	X2	X3	X4	X5	X6	X7	
0	0	0	0	0	-	-	-	Terzo piano Interrato
1	0	0	0	0	-	-	-	Secondo Piano Interrato
0	1	0	0	0	-	-	-	Primo Piano Interrato
1	1	0	0	0	-	-	-	Piano Terra
0	0	1	0	0	-	-	-	Primo Piano
1	0	1	0	0	-	-	-	Secondo Piano
0	1	1	0	0	-	-	-	Terzo Piano
1	1	1	0	0	-	-	-	Quarto Piano
0	0	0	1	0	-	-	-	Quinto Piano
1	0	0	1	0	-	-	-	Sesto Piano
0	1	0	1	0	-	-	-	Settimo Piano
1	1	0	1	0	-	-	-	Ottavo Piano
0	0	1	1	0	-	-	-	Nono Piano
1	0	1	1	0	-	-	-	Decimo Piano
0	1	1	1	0	-	-	-	Undicesimo Piano
1	1	1	1	0	-	-	-	Dodicesimo Piano
<b>X8</b>								<b>Trigger</b>
X09								Gong 1
---								Gong 2
---								Ascensore in Discesa
---								Ascensore in Salita
---								-----
X23								Sovraccarico

## SMALTIMENTO

Il presente prodotto non rientra nei normali RSU (Rifiuti Solidi Urbani) in quanto è composto prevalentemente da componenti elettronici. Il simbolo del bidone con le ruote segnato da una croce indica che lo smaltimento dovrà avvenire tramite strutture autorizzate secondo quanto previsto dal D.L. 151 del 25 Luglio 2005. Uno smaltimento improprio dell'apparecchiatura o parte di essa può causare effetti dannosi alla salute umana ed all'ambiente.



## ROHS

Il circuito elettronico del presente prodotto è stato progettato e assemblato in conformità a quanto previsto dalla normativa 2002/CE (RoHS)



## CONFORMITÀ

Teledif Italia dichiara che il dispositivo è conforme alle direttive applicabili dal consiglio dell'unione europea in materia di compatibilità elettromagnetica, Direttiva **2004/108/EEC** e di sicurezza elettrica per le apparecchiature in bassa tensione, Direttiva **2006/95/EEC**, e loro successive modifiche. La conformità del prodotto è espressa dalla marcatura "CE".



## PRECAUZIONI D'USO

Prima di effettuare qualunque operazione di pulizia o manutenzione, scollegare l'apparecchio dalla rete di alimentazione elettrica e da ogni altra connessione.

Non mettere a contatto con liquidi e non usare prodotti spray o solventi per la pulizia dell'apparecchio.

Utilizzare e/o conservare il prodotto in condizioni di temperatura e umidità indicati (vedi pag. 2).

Alimentare il prodotto con le tensioni di alimentazioni riportate sul presente manuale.

Per eventuali riparazioni rivolgersi al fornitore o al centro di assistenza Teledif Italia.

## GARANZIA

Teledif Italia garantisce il presente prodotto esente da difetti di fabbricazione per 2 (due) anni dalla data di acquisto.

La data di acquisto risulterà dalla ricevuta fiscale o dalla fattura.

Durante il periodo di garanzia l'apparecchiatura verrà sostituita o riparata gratuitamente franco i laboratori Teledif Italia di Torino.

Il costo del trasporto per e da il laboratorio Teledif Italia è sempre a carico del cliente.

L'apparecchiatura da riparare in garanzia, dovrà pervenire alla Teledif Italia nel suo imballo originale e sempre accompagnata da copia del documento di acquisto.

La mancata osservanza delle istruzioni per l'uso, l'impiego di alimentazione diversa da quella indicata, il montaggio di parti non originali, le riparazioni effettuate da terzi non autorizzati, l'alterazione o l'asportazione del numero di matricola e le eventuali manomissioni, rendono nulla la garanzia.

Nulla sarà dovuto all'acquirente per il tempo di inoperosità dell'apparecchio, né Egli potrà pretendere risarcimenti od indennizzi di spese per danni diretti o indiretti derivanti dall'uso dell'apparecchio.

Per ogni problema si consiglia comunque di rivolgersi preventivamente all'installatore od al negozio dove è stato acquistato l'apparecchio.

Per qualsiasi controversia sarà competente il foro di Torino.



*Lavorare con amore è il vincolo che ci unisce ai nostri clienti*

TELEDIF ITALIA S.R.L.

TORINO Italia

Tel.: 011.70.70.707 Fax: 011.70.70.233

Web: [www.teledif.it](http://www.teledif.it) E-mail: [teledif@teledif.it](mailto:teledif@teledif.it)



Azienda certificata UNI EN ISO 9001 Cert. n° ER/ES-1072/2002